

ERM CE+ von EcoWater

Der neue Wasserenthärter mit Aktivkohle

Weiches, gereinigtes Wasser für das ganze Haus.

Die neuen ERM 10CE+ und ERM 20CE+ sind gleichzeitig

Wasserenthärter

&

-reiniger in einem!



Ihr autorisierter Vertragshändler:

ECOWATER
SYSTEMS®



ISO 9001
REGISTERED

RoHS
2002/95/EC

ERM CE+: Die neuen Wasserenthärter mit Aktivkohlefilter von EcoWater

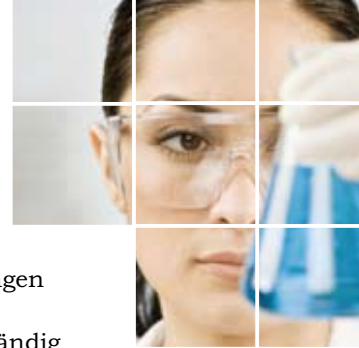

Als Wasserenthärter produziert das Gerät weiches Wasser für das ganze Haus und schützt so Ihre Sanitäreinrichtungen, Elektrogeräte und Heizung vor Kalkschäden. In der Tat besitzt Kalk isolierende Eigenschaften. So werden bis zu 60% der zur Bereitstellung von Warmwasser benötigten Energie bei Heizung, Spülmaschine oder Waschmaschine, etc... durch Kalkablagerungen verschwendet.

Als Zentralwasserfilter versorgt das Gerät alle angeschlossenen Wasserhähne in Ihrem Haus ständig mit gereinigtem Wasser. Ihr Trinkwasser wird vollständig frei von schlechtem Geruch oder Geschmack, frei von schwebenden Kleinstpartikeln.

Ergebnis : weniger Energiekosten, optimale Nutzung Ihres Heizsystems, längere Nutzungsdauer Ihrer Sanitärinstallation, entscheidenden Beitrag zum Umweltschutz und ein quellfrisch schmeckendes Wasser an jedem Wasserhahn in Ihrem Haushalt !

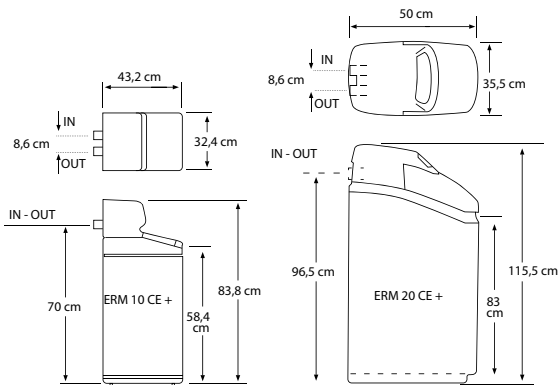

Technische Daten

	ERM 10 CE +	ERM 20 CE +
Harzvolumen (L)	10,3	20,5
Austauschkapazität °dh/m³ bei Salzverbrauch in Kg	15 / 0,4 23 / 0,9 34 / 1,6	23 / 0,6 66 / 2,4 84 / 4,0
Fassungsvermögen Salzbehälter (Kg)	41	90
Wassertemperatur (min./max.) in °C	4 - 49	4 - 49
Druckgrenzwerte (min./max.) in bar	1,4 - 8,6	1,4 - 8,6
Max. Durchflussleistung (L/mn)	15,1	34,1
Max. Eisengehalt (mg/L)	3	9
Mindesteingangsdurchfluss (L/mn)	11	11
Anschlussgröße	1"	
Stromanschluss	240-24V / 50 Hz	

Schnittbild vom ERM 20 CE+

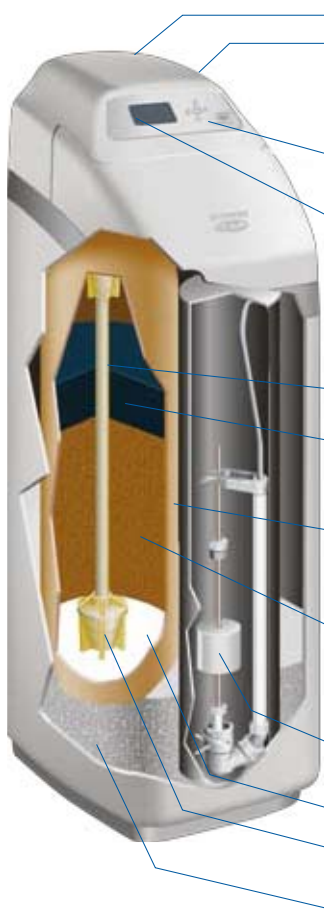

- * **Bypass-Ventil** : (Rückseitig). Ermöglicht die Umleitung des Wasserkreislaufs
- * **Kontroll-Ventil** : (Rückseitig).
 - Mit 5 / 6 Zyklen,
 - Aus hochwertigem korrosionsfestem Kunststoff
 - Wenige bewegliche Teile für einen zuverlässigen Betrieb.
- * **Patentierter digitale Kontrollanzeige**:
 - Automatische Regeneration nach den im Prozessor gespeicherten Parametern. Diese Daten berücksichtigen den aktuellen Stand des effektiven Wasserverbrauchs im Haus, die Rohwasserhärte und den Sättigungsgrad der Harzmasse.
 - Im Vergleich zu marktüblichen Geräten besonders niedriger Wasser- und Salzverbrauch,
 - 24-V-Betrieb für garantierte Sicherheit.
- * **Bediendisplay** : Übersichtliche und einfache Handhabung der Bildschirmsteuerung.
- * **Steigrohr** : 1" Durchmesser für hohen Wasserdurchfluss und hohe Verfügbarkeit von Weichwasser, wenig Druckverlust
- * **Aktivkohle-Bett** : Zur Beseitigung von schlechtem Wassergeruch oder -geschmack (bei Chlor oder veralteten Leitungen). Deutliche Geschmacksverbesserung (Quellfrisches Wasser).
- * **Multi-Wrap™-Harzbehälter** :
 - Externes, mehrschichtiges Kunststoffgewebe für eine unvergleichbare Festigkeit,
 - Einwandfreier Schutz gegen Rost- und Korrosionsschäden,
 - Übereinstimmung mit den internationalen Lebensmittelnormen.
- * **Harzbett** :
 - Vordefinierte Harzmenge. Polymere Perlen zur Weichwasserproduktion durch Ionenaustausch,
 - Übereinstimmung mit den internationalen Lebensmittelnormen.
- * **Schwimmer** : Schlichter und präziser Betrieb garantiert beste Leistung und Sicherheit,
 - Schwimmer beugt durch automatische Abschaltung Überfüllung des Salzbehälters vor.
- * **Kiesbett** : Ermöglicht eine bessere Verteilung der Sole während der Regeneration.
- * **Patentiertes selbstreinigendes Sieb**:
 - gewährleistet einen gleichmäßigen Wasserdurchfluss durch das Harzbett.
- * **Salzvoratsbehälter** :
 - Trockene Lagerung des Salzvorrats und Vorbereitung der Salzsole.